

Weltergabe und Vervielfältigung dieser Zeichnung, Verwertung und Mitteilung ihres Inhaltes ohne Genehmigung der aprara Elektromechanik GmbH nicht gestattet. Zweckerhöhungen verpflichten zum Schadensersatz. Alle Rechte für den Fall der Patent-, Gebrauchsmuster- oder Geschwandsausrichtung vorbehalten.

Montage Rollensatz
 Mounting instruction of castor set
 Montage Jeu de roulettes

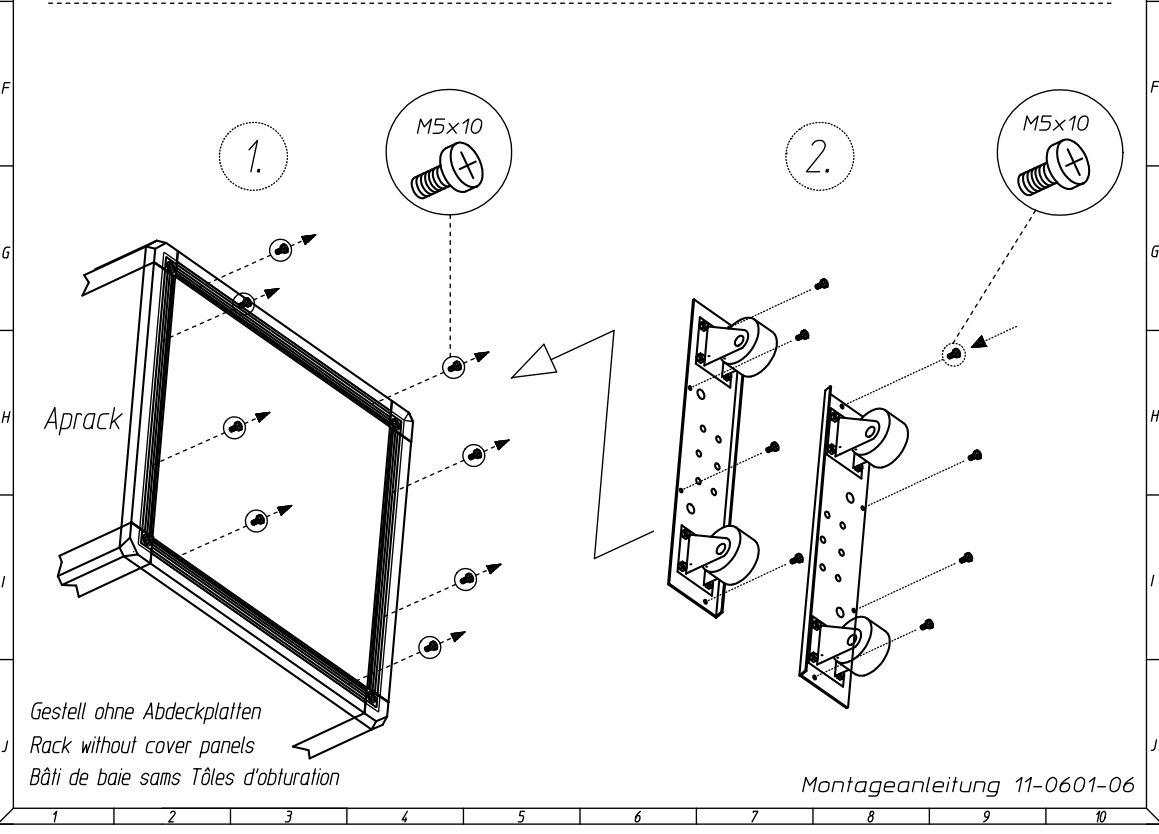
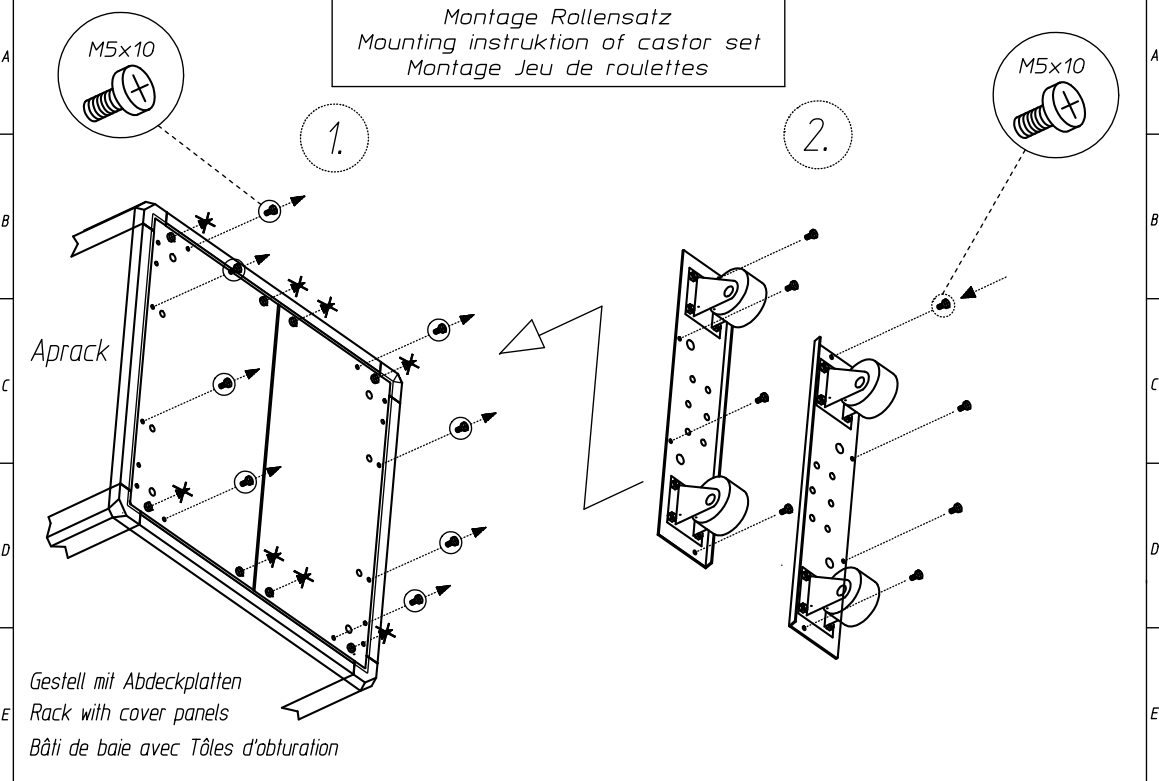

Arbeitsplan	Bearb.								Zeichnungs-Nr.		
0 Stanzen		apra-norm Elektromechanik GmbH Gewerbegebiet D-54552 Mehren							(Sonderteil)		
0 Lasern									And.-status		2007
0 Sägen		30.10. Lenarz							(falls abweichend)		
0 Zuschneiden		30.10. Sp.							Material	n. Stückliste	
0 Entgraten	1								Oberfläche	lackiert	
0 KTF: Senken	2										
0 KTF: Gewindeschneiden	3										
0 Fräsen	4										
0 Abkanten	5										
0 Eckenziehen	6										
0 Bolzenschießen		zulässige Abweichungen für Maße ohne Toleranzangaben nach DIN ISO 2768							Bezeichnung	Montageanleitung Rollensatz	
0 Punktschweißen											
0 Schweißen/Heften									Zeichnungs-Nr. (Standardteil)	11-0601-06	
0 Schleifen											
0 Einpressen									Zeichnungs-Nr. (Rohteil)		
0 Abkleben n. Zeichnung											
0 Lackieren/Pulvern											
0 Bedrucken											
0 Elektromontage											
0 Entfetten											
0 xxx											
0 xxx											
		Toleranz							Urheberrechtvermerk nach DIN 34		
		±0,1 ±0,2 ±0,3 ±0,5 ±0,8 ±12 ±2									
		Nennmaßbereich									
		bis 6 bis 30 bis 120 bis 400 bis 1000 bis 2000 bis 4000									